

KELLENBERGER 10

DIE UNIVERSELLE PLATTFORM
FÜR DAS RUNDSCHEIFEN



KELLENBERGER 10

DIE UNIVERSELLE PLATTFORM FÜR DAS RUNDSCHEIFEN

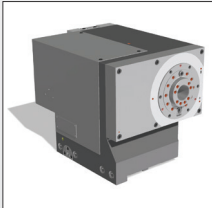

UNIVERSAL WERKSTÜCKSPINDELSTOCK

- Anwendungen mit stehender oder rotierender Spindel
- n 1-1'000 min⁻¹
- Rundheitsgenauigkeit $\leq 0.4 \mu\text{m}$ (optional $\leq 0.2 \mu\text{m}$)
- Integrierte Winkelfeinstellung mit Korrekturbereich $\pm 1.5'$
- Orientierter Spindelhalt für das Gewindeschleifen

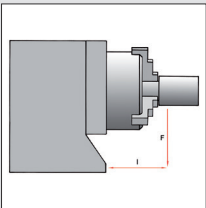

BELASTUNG FLIEGEND

- 100 Nm

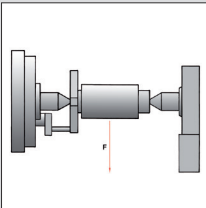

BELASTUNG ZWISCHEN SPITZEN

- 100 kg



REITSTOCK 100

- Bis 100 kg Werkstückgewicht
- Morsekegel 4
- Hub 49 mm
- Verstellbereich $\pm 30 \mu\text{m}$
- Pneumatische Abhebung

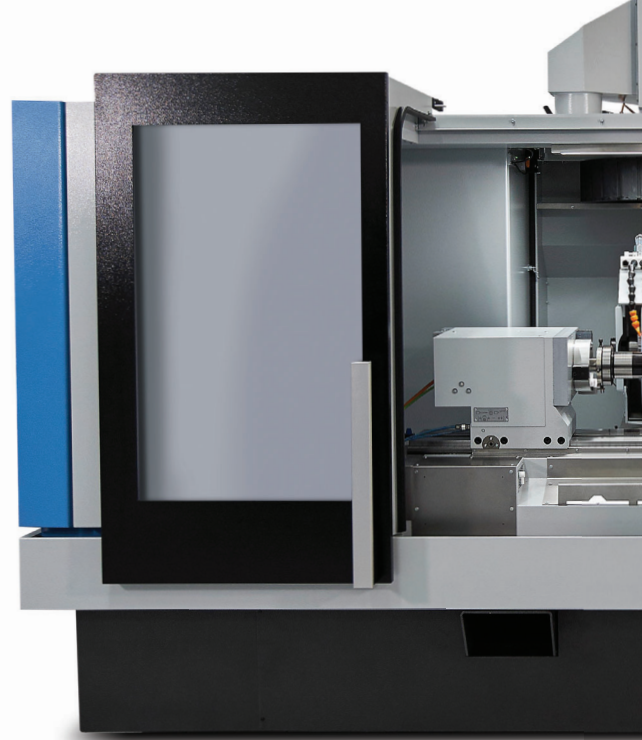

Vorteile auf einen Blick

- Hohe Prozesssicherheit
- Grosses Teilespektrum
- Einfaches Einrichten
- Keine externen Einflüsse auf den Bearbeitungsprozess
- Hohe Produktivität und Flexibilität
- Schnelle Inbetriebnahme
- Schnelle Lieferzeit
- Hohe Verfügbarkeit und Zuverlässigkeit
- Reduzierte Unterhaltskosten
- Sehr gutes Preis-Leistungsverhältnis

Basis

- FEM-optimiertes Gussbett für höchste Stabilität und Langlebigkeit
- Mechanische Trennung von Maschine und Peripherie für thermische Stabilität und Minimierung von Schwingungseinflüssen

Tisch/ Schlitten

- Linearführung für X-Achse, wartungsarm, hochgenau, 1'000-fach erprobt
- Verschleissarme Gleitführung für Z-Achse
- Optische Wegmesssysteme in X- und Z-Achse
- Hohe Dynamik durch Geschwindigkeit von bis zu 20 m/min in Z- und 10 m/min in X-Achse



RUNDSCHLEIFMASCHINE



CNC-Steuerung Fanuc Oi-F Plus

- 19" LCD Farb-Bildschirm mit Touch-Funktion
- BLUE Solution Teachprogrammierung mit OBJECT guide für geführte und einfache Programmerstellung am Werkstück
- IPC Betriebssystem Windows 10 IoT
- Handpanel mit Achs- & Geschwindigkeitswahlschalter

ERGONOMIE

- Optisch und ergonomisch fortschrittliches Design
- Gute Übersicht über den Schleifprozess
- Zentral und gut zugänglich angeordnete Schnittstellen für Tischaufbauten
- Schwenkbares Bedienpanel für optimierten Bedienkomfort
- Durchdachte Zugänglichkeit für kostengünstige Wartung und Service

UR-SCHLEIFKOPF

- Der Schleifkopf für das Aussenrund-, Innenrund- und Planschleifen

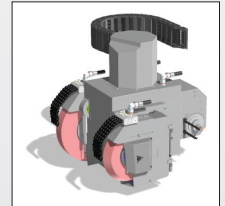

- Innenschleifen mit variabler Umfangsgeschwindigkeit

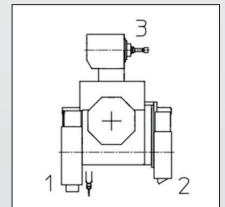

- Automatische Schleifkopfschwenkung, 1° Indexierung

- Thermische Stabilität dank optimierter Spindellagerung und wassergekühltem Motor

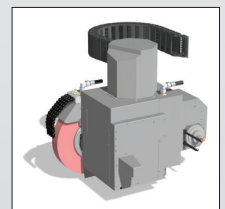

- Antriebsleistung 7.5 kW

- Schleifscheibenabmessungen max. \varnothing 500 x 80 x 203 mm

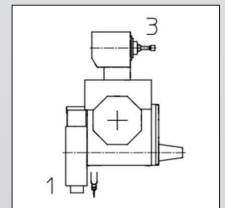

Drehteil

- Automatische Indexierung 1°

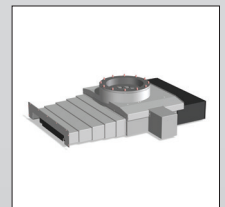

OPTIONALE AUSBAUSTUFEN

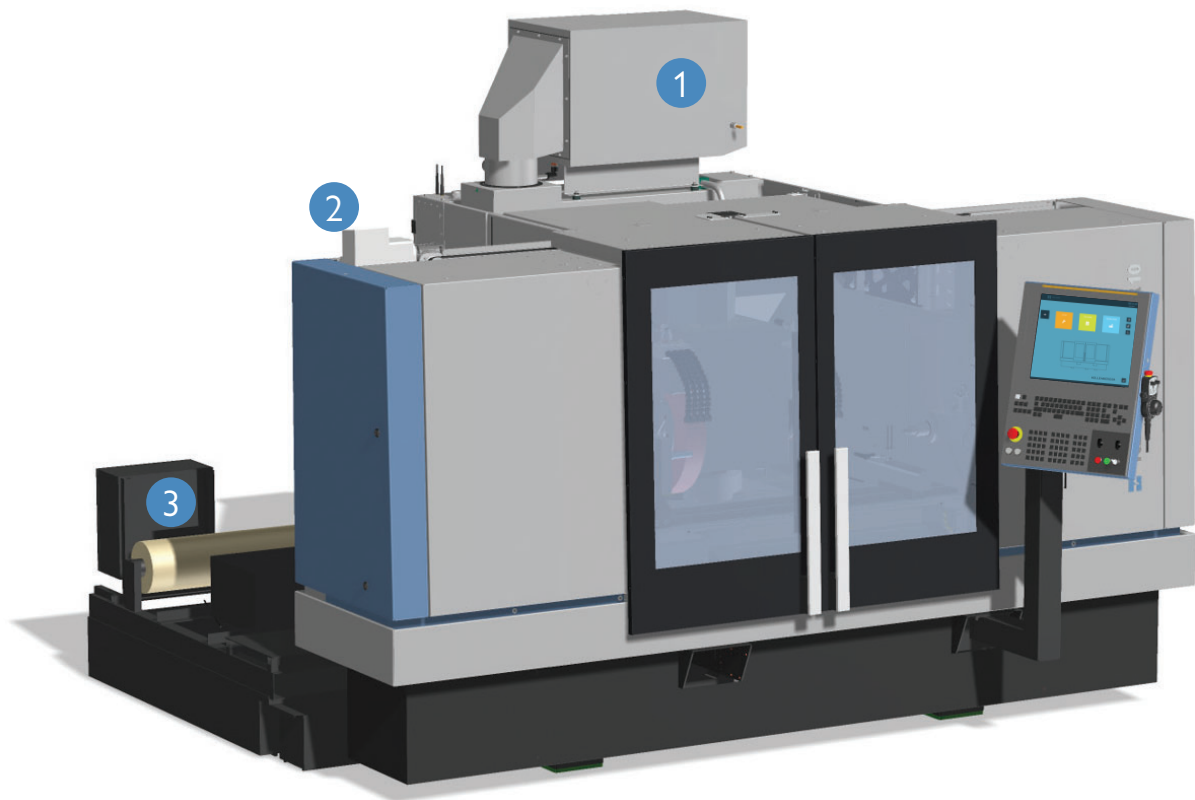

- 1 Dampfabzug
- 2 Automatische Schiebetüren
- 3 Kühlschmiermittelfilteranlage
- 4 Aussenschleifscheibe
- 5 Reitstock
- 6 Aktive Längspositionierung
- 7 Ansnitt- und Auswuchtsensorik
- 8 Integriertes Hebesystem
- 9 Vielfältiges Sortiment an Tischaufbauten
 - Abrichtgeräte
 - Lünetten
 - Messsteuerung
- 10 Werkstückspindelstock
- 11 Bedienpanel

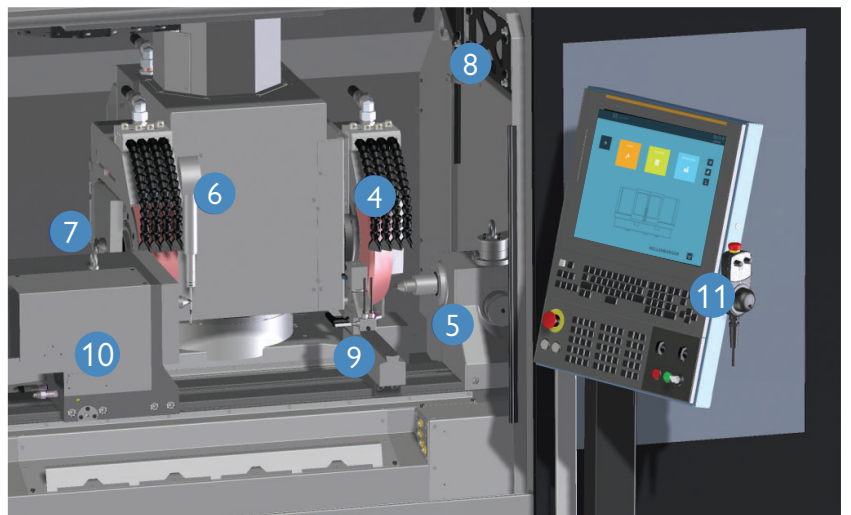

ZUBEHÖR

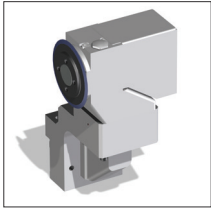

Abrichten

- Feste Diamanten
- Rotierend

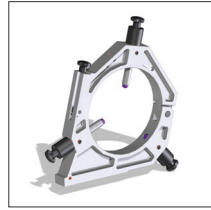

Lünetten

- Abstützung langer Werkstücke

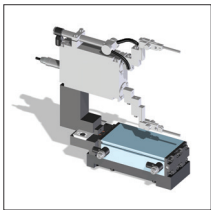

Messsteuerung

- Prozessüberwachung



Integriertes Hebesystem

- Ergonomisches Hebesystem für Tischaufbauten und Schleifscheiben

Transport

- Effiziente Inbetriebnahme durch unterschiedliche Hebemöglichkeiten

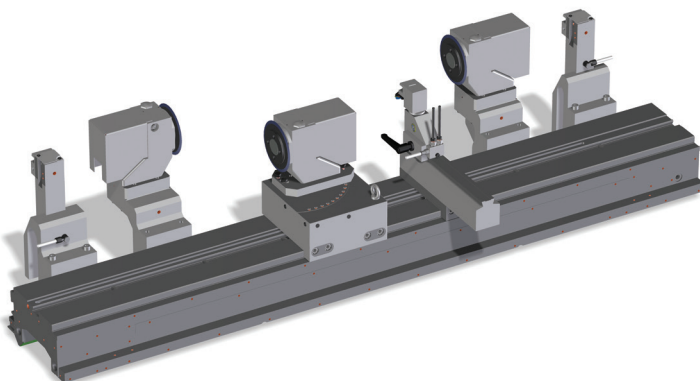

Automatische Schiebetüren

- Entlastung des Bedieners
- Schnellere Werkstückwechselzeiten

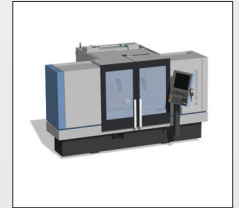

INNENSCHLEIFEINRICHTUNG

- Fettgeschmierte HF-Innenschleifspindel
- 6'000 - 40'000 min-1
- 10'000 - 60'000 min-1
- Preiswert und kompakt

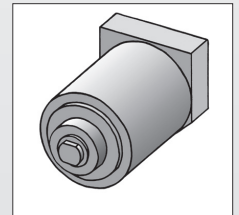

gtouch

- Optimierte Prozesszeit

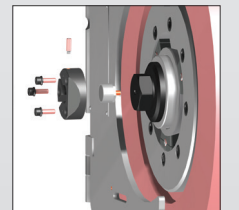

Halbautomatisches Auswuchten

- Schnelleres Einrichten
- Überwachung der Wuchtgüte

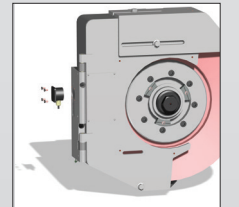

AKTIVE LÄNGSPPOSITIONIERUNG

- Aktives Messen bei Aussenbearbeitung
- Kalibrierung der Werkstückposition in Z-Position
- Am Schleifkopf montiert

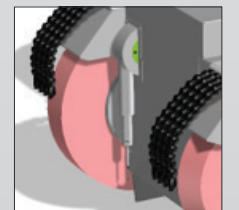

FANUC STEUERUNG Oi-F PLUS MIT KELLENBERGER HMI

Die Bedienoberfläche BLUE Solution aus dem Hause KELLENBERGER hat den zentralen Fokus der einfachen und intuitiven Bedienung. Jegliche Interaktionen werden durch Gesten auf dem 19" Touch Display ausgeführt. Im Hintergrund läuft die neueste Generation der bewährten FANUC Oi-F Plus Steuerung.

Blue Solution

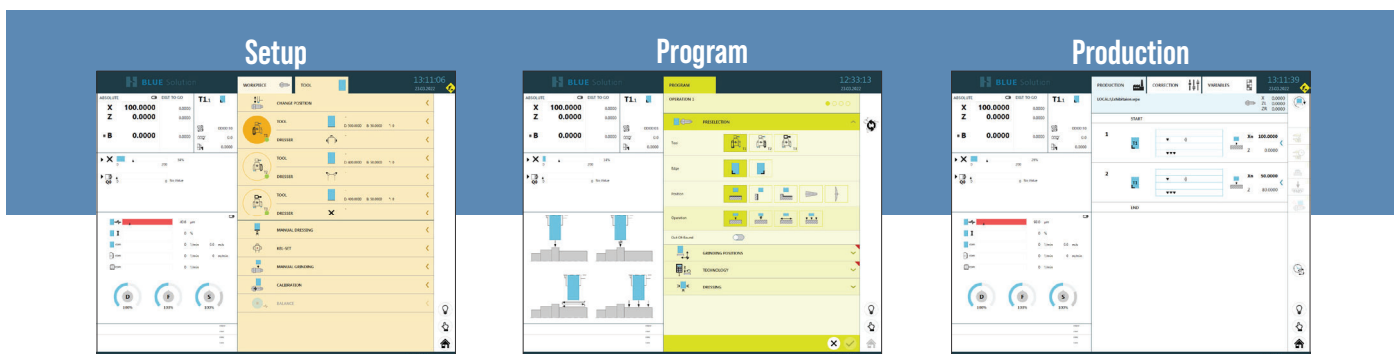

Die Bedienoberfläche wurde von unseren Spezialisten in Zusammenarbeit mit Kunden explizit fürs Schleifen entwickelt. BLUE Solution unterstützt den Anwender unabhängig von seiner Erfahrungsstufe in allen wichtigen Schritten vom Einrichten bis zur Produktion.

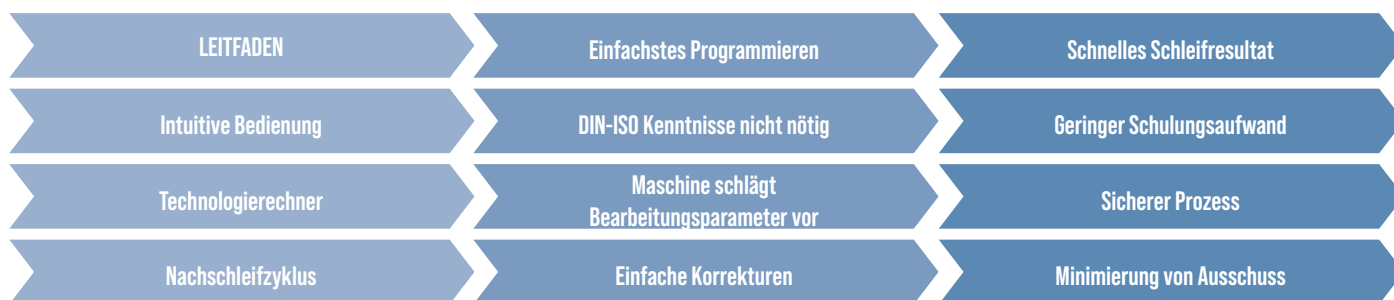

BLACK CAM SOLUTION

Mit der Zusatzsoftware BLACK CAM Solution können NC-Programme für das Schleifen und Abrichten von Profilen und Gewinden generiert, simuliert und analysiert werden. Die CAD-CAM Software erlaubt das strukturierte Erstellen, Bearbeiten und Verwalten von allen zu einem Werkstück gehörenden Dokumenten.

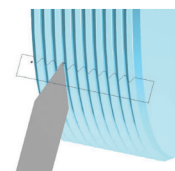

INDUSTRIE 4.0

Das Security Interface gewährleistet die Kommunikation nach höchstem IT-Sicherheitsstandard zwischen der Maschine und dem Fertigungsnetzwerk.

Das optionale Modul Ferndiagnose erleichtert im Servicefall die effiziente Diagnose und senkt somit die Stillstands-Zeiten. Die Maschine ist für die Industrie 4.0 vorbereitet. Mit dem ComGateway, welches über einen Standard OPC-UA Server verfügt, können vielseitige Informationen zu Prozess- und Maschinenzuständen ausgetauscht werden.



TECHNISCHE DATEN

Kenndaten		
Spitzenweite	mm	1.000
Spitzenhöhe	mm	200
Werkstückgewicht zwischen Spitzen	kg	bis 100
Belastung beim Futterarbeiten	Nm	bis 100
Anschlussspannung	V	380 / 400 / 460
Strombedarf A	A	bis 40
Platzbedarf (LxB)	m	3400 x 2120
Gesamtgewicht	kg	4.000
Tisch/Schlitten Z-Achse		
Weg	mm	1.150
Geschwindigkeit	m/min	bis 20
Auflösung	mm	0.00001
Querschlitten X-Achse		
Weg	mm	365
Geschwindigkeit	m/min	bis 10
Auflösung	mm	0.00001
Drehteile		
Schwenkbereich	Grad	240
Automatische Indexierung Auflösung	Grad	1
Schleifkopf		
Antriebsmotor Wassergekühlt	KW	7.5
Leistung Umfangsgeschwindigkeit	m/s	bis 50
Schleifscheibenabmessungen	mm	bis Ø500x80
Innenschleifeinrichtung		
Aufnahmebohrung	mm	150
Leistung HF-Spindeln	KW	up to 7.5
Drehzahlen min ⁻¹	rpm	bis 60,000
Werkstückspindelstock		
Drehzahlbereich	rpm	1 - 1,000
Schnittstelle		ISO 702-1, Gr .5/MK5
Rundheitsgenauigkeit beim Fliegenschleifen	µm	0.4 (optional 0.2)
Reitstock		
Aufnahmekonus		Mk4
Hub	mm	49
Feinverstellung	µm	± 30

Mass-, Gewichts- und Konstruktionsänderungen vorbehalten

AUFSTELLPLAN

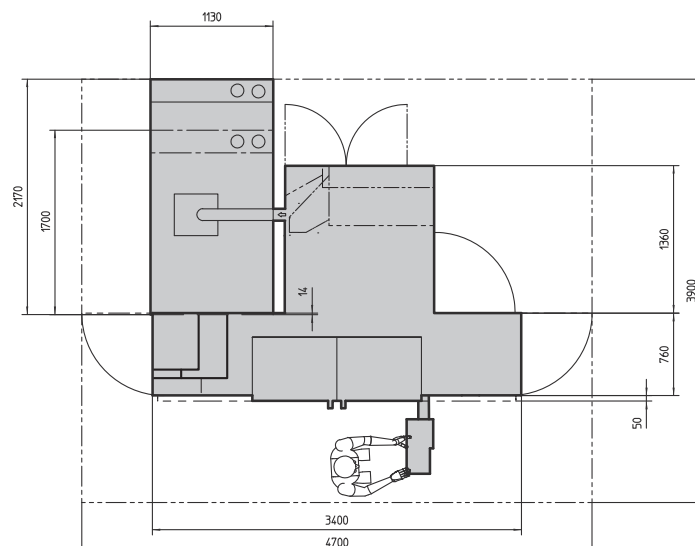



EUROPE & ASIA

Kellenberger Switzerland AG
Thannäckerstrasse 22
9403 Goldach
Tel. +41 71 242 91 11
info@kellenberger.net

AMERICA

Kellenberger Systems
1755 Britannia Drive, Unit A
Elgin, Illinois 60124
Tel. +800 8438801
info@kellenberger.net

CHINA

Kellenberger
1388 East Kang Qiao Road
Pudong, Shanghai 201319
Tel. +86 21 38108686
info@kellenberger.net

All prices and details are subject to change without notice. 1/2025